



SEMINARIO DE VOLUNTARIOS Y OFICIALES 2024



KARTING

Toledo, 23-24 y 25 de febrero de 2024.

PONTONES DELANTEROS

Ponente: Pere Saura



PONTONES DELANTEROS

Reglamento Deportivo dice:

17.33. Si los Comisarios Técnicos o Jueces de Hecho informan de que, después de un entrenamiento cronometrado, manga clasificatoria o carrera, el carenado delantero de un kart no estaba en posición correcta cuando la bandera de cuadros fue mostrada y el kart cruzó la línea de llegada, o cuando la manga o carrera se dio por finalizada de acuerdo a lo previsto en el artículo 32.25, una penalización de 5 segundos será directamente aplicada en mangas y carreras, y el mejor tiempo será anulado en entrenamientos cronometrados. Una vez en el parque de llegada, si el carenado delantero no está en posición correcta se presumirá, salvo prueba en contrario, que no lo estaba al finalizar el entrenamiento cronometrado, manga o carrera.

17.34. Cualquier tentativa de recolocar el carenado delantero fuera del área de reparación será castigada con la descalificación de la competición. La misma sanción recaerá sobre quien contribuya a una tentativa de recolocación.

PONTONES DELANTEROS

KARTING



LOS CARENADOS DELANTEROS DEL KARTING

Dibujos Técnicos 2021

DIBUJO TÉCNICO Nº 2-d

Instalación correcta del carenado delantero

POSICIÓN CORRECTA

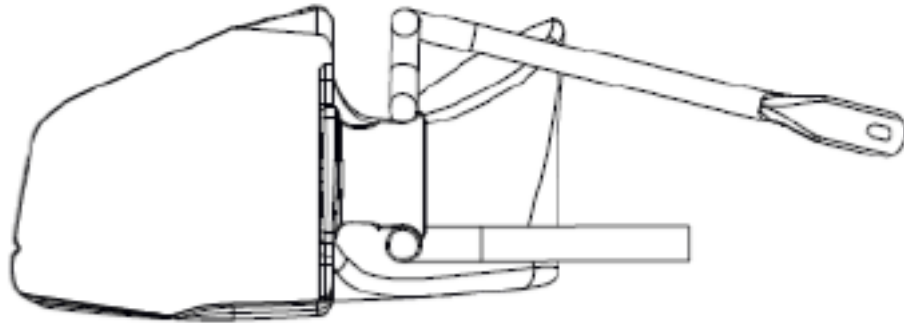

POSICIÓN ACEPTABLE

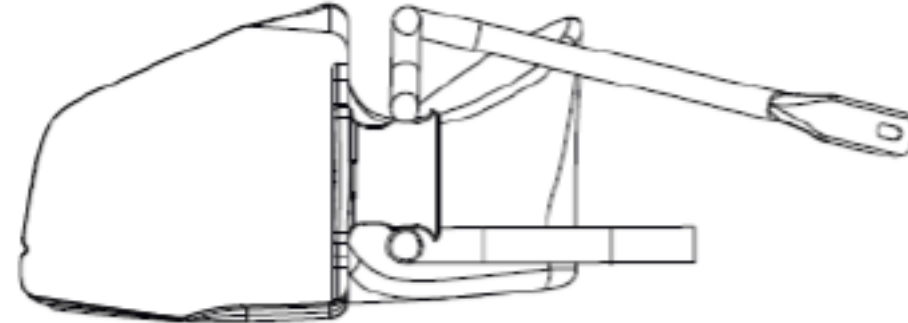

PONTONES DELANTEROS

KARTING

POSICIÓN NO ACEPABLE SI CUALQUIER PARTE DE LOS TUBOS DEL PARAGOLPES DELANTERO SE ENCUENTRA EN LAS ZONAS MARCADAS (A)

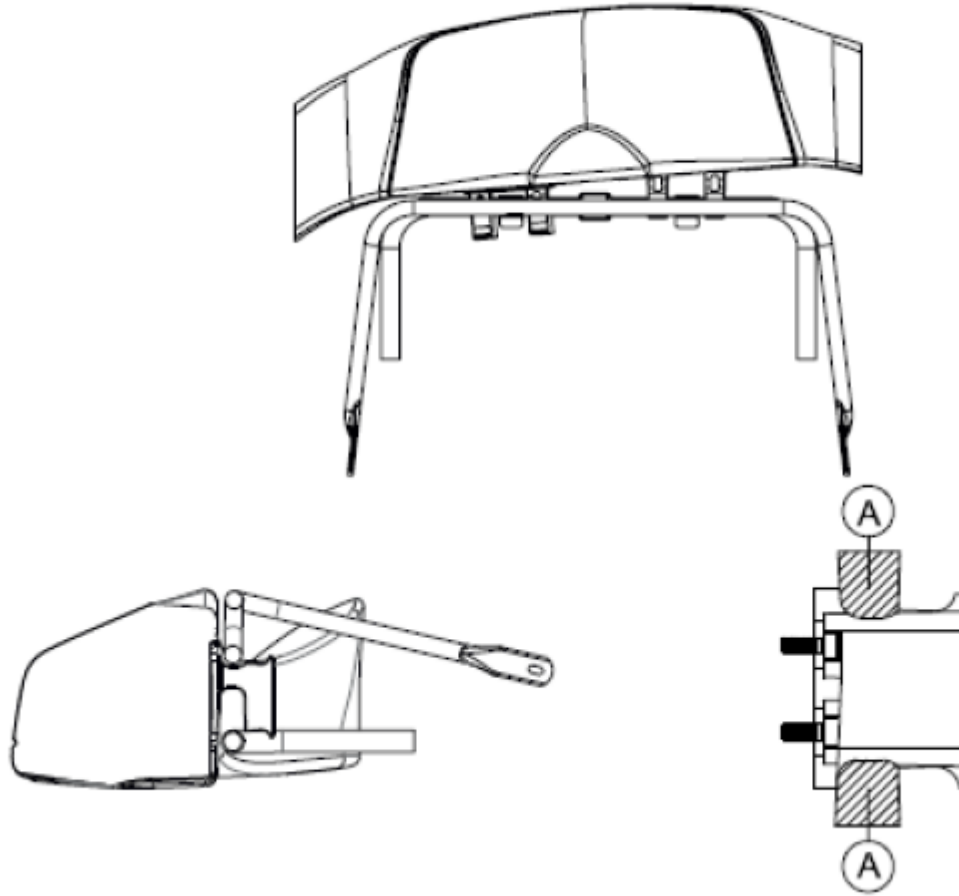

PONTONES DELANTEROS

KARTING

OK →



PONTONES DELANTEROS

KARTING



MEMBER OF



Consejo Superior de Deportes



PONTONES DELANTEROS

- CASO 1.



PONTONES DELANTEROS

KARTING

- CASO 1.

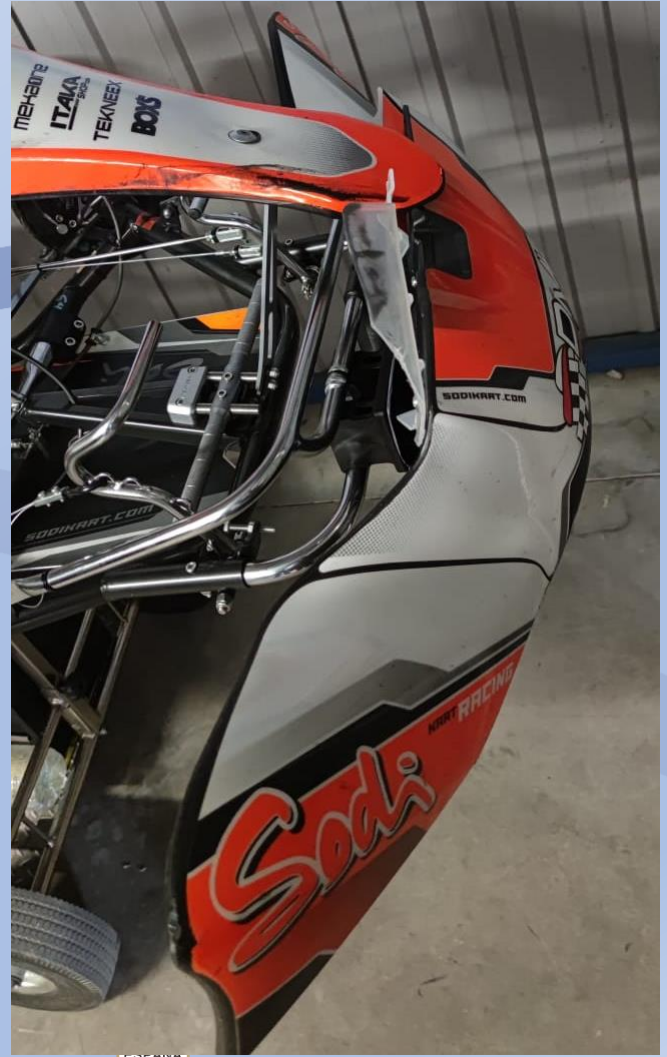

- CASO 1.

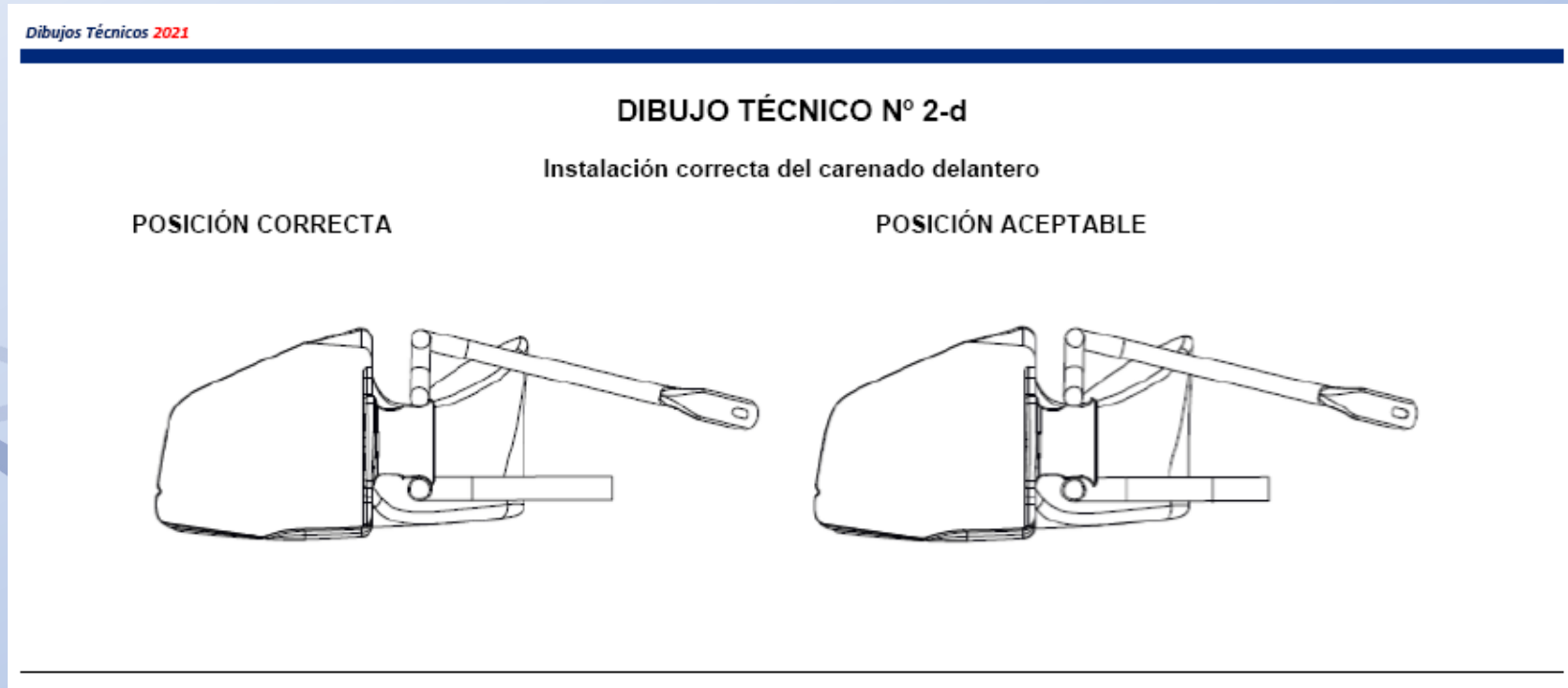

CASO 1.

- Decisión:
- No sancionar al piloto dorsal nº 19, porque el estado de su pontón delantero estaba de acuerdo al dibujo técnico 2-d del Reglamento Técnico del año en curso.

PONTONES DELANTEROS

KARTING

- CASO 2.

MINI / ROOKIE FINAL LAP

1	26	N. MORALES M...	7 Laps
2	14	T. CACHAFEIR...	+0.191
3	2	D. MIRON LORE...	+0.254
4	43	R. MELLO	+0.617
5	8	D. SABUGO VE...	+0.819
6	25	R. SIMON VARE...	+1.071
7	10	A. PERELLO PA...	+1.182
8	22	N. BOTTE	+1.328
9	31	M. ROBERTSON	+1.573
10	12	M. CRUZ SANC...	+1.642
11	7	W. ROBERT KA...	+2.004
12	11	R. PIÑERA RUS...	+2.113
13	34	H. FERRI AGUI...	+2.587
14	20	H. FUENTES LU...	+2.708
15	36	A. MAYOR SUA...	+2.817
16	42	D. STEFAN MIN...	+3.746
17	5	A. SIMONS TOR...	+5.409
18	15	B. CARDOSO C...	+5.822
19	6	B. MAÑACH KLI...	+6.673
20	39	A. TOMAEV	+6.770
21	16	N. SONNE F LY...	+7.148
22	41	P. GALLEGO OL...	+7.257
23	28	J. MIQUEL PRI...	+7.402
24	40	V. BARROS CA...	+7.773
25	24	A. CUEVA GAR...	+8.053

FASTEST LAP 11 ROC PIÑERA RUSIÑOL
AUTO CLUB RC2 VALLES 1:09.393



- CASO 2.
- Que hubiéramos hecho en el caso de que el pontón no hubiera estado de acuerdo al dibujo técnico nº 2-d ???

PONTONES DELANTEROS

KARTING

- CASO 3.



PONTONES DELANTEROS

KARTING

- CASO 3.



PONTONES DELANTEROS

- CASO 3.
- Bandera roja. Deben revisarse los pontones, aplicar la sanción correspondiente en la parrilla de salida de la segunda parte de la carrera 1.
- Detectado uno en posición no acorde con el dibujo técnico 2-d.
- Finalmente el CCDD decide no aplicar la sanción.
 - Rogamos al Sr. Pedro Vilches, que suba a la mesa y os explique su razonamiento para tomar esta decisión.

Que hacemos con esto?

Consideramos causas atenuantes?

Pontón siempre tiene que ser penalizado?

Si consideramos causas, cuales y en que momentos de la vida?

Muchas gracias por su atención!

